



SURUHANJAYA PELABUHAN PULAU PINANG

KENYATAAN SEBUT HARGA

Tawaran adalah dipelawa daripada pembekal-pembekal tempatan yang berkelayakan dan berpengalaman serta berdaftar dengan Kementerian Kewangan dalam bidang berkaitan dan masih dibenarkan membuat tawaran bagi bekalan/perkhidmatan atau kerja seperti berikut.

NO. DAN TAJUK SEBUT HARGA	KOD BIDANG PENDAFTARAN	TARIKH/TEMPAT DIBEKALKAN DOKUMEN	TARIKH TUTUP
SEBUT HARGA BIL.19/2015-KERJA-KERJA PEMBAIKAN UNTUK MENSTABILKAN PONTOON UTARA DI SWETTENHAM PIER CRUISE TERMINAL	Gred G2 CE03	21 September 2015 / Laman Web SPPP http://www.penangport.gov.my	7 Oktober 2015 Jam 12:00 tengahari

PERHATIAN

1. Sila lengkapkan borang tawaran (**Borang A, Borang B dan Borang C**). Borang-borang serta dokumen sokongan hendaklah dihantar ke pejabat Suruhanjaya Pelabuhan Pulau Pinang di alamat seperti berikut:-

Pengurus Besar
Suruhanjaya Pelabuhan Pulau Pinang
Aras 2, Swettenham Pier Cruise Terminal
No. 1A Pesara King Edward
10300 George Town, Pulau Pinang

(SILA MASUKKAN KE DALAM PETI SEBUT HARGA)

2. Lawatan Tapak adalah wajib kepada semua yang menghantar tawaran sebut harga. Lawatan Tapak akan diadakan seperti berikut: -

Tarikh : 22 September 2015
Masa : 9.30 pagi
Tempat : Suruhanjaya Pelabuhan Pulau Pinang
Aras 2, Swettenham Pier Cruise Terminal
No. 1A, Pesara King Edward
10300 George Town, Pulau Pinang
Pegawai yang dihubungi : Puan Norlida Saad binti Md Saad (012-403 5167)

3. Sila rujuk kepada Senarai Semak sebelum menghantar semua dokumen sebut harga.
4. **Dokumen sebut harga hendaklah dimasukkan ke dalam satu sampul surat bertutup dan bertanda SPESIFIKASI BAGI SEBUT HARGA BIL. 19/2015 KERJA-KERJA PEMBAIKAN UNTUK MENSTABILKAN PONTOON UTARA SWETTENHAM PIER CRUISE TERMINAL.**
5. Dokumen sebut harga hendaklah dimasukkan ke dalam Peti Sebut Harga di alamat seperti dinyatakan di atas sebelum atau pada 7 Oktober 2015 jam 12:00 tengah hari (TARIKH TUTUP SEBUT HARGA). Tawaran yang diterima selepas tarikh dan masa sebut harga ditutup akan ditolak.

6. Tempoh sahlaku sebut harga hendaklah 90 hari selepas tarikh tutup.
7. Pihak Suruhanjaya Pelabuhan Pulau Pinang tidak terikat untuk menerima mana-mana tawaran yang terendah.

Tarikh Iklan/Notis : 21 September 2015

Sebut Harga : Bil.19/2015 : Kerja-Kerja Pembaikan Untuk Menstabilkan Pontoon Utara Di Swettenham Pier Cruise Terminal (SPCT)

RINGKASAN SEBUT HARGA (KUANTITI)

Bil.	Huraian Kerja	Unit	Kuantiti	Kadar Harga (RM)	Jumlah (RM)
1.0	<u>Pengenalan</u>				
1.1	Pontoon Utara saiz sebenar 30000mm(L) x 10000mm(W) x 2300mm(H), mengandungi tiga (3) segmen yang mempunyai sembilan (9) unit kompartmen. Empat (4) pelan disertakan.	-	-	-	-
	(i) <i>Plan View : RC Pontoon Concrete Detail.</i>	-	-	-	-
	(ii) <i>Plan View : Dimension of Each Segment (Typical).</i>	-	-	-	-
	(iii) <i>Section A-A: Dimension of Each Segment (Typical).</i>	-	-	-	-
	(iv) <i>Section A-A: Reinforcement Detail of Each Segment (Typical).</i>	-	-	-	-
1.2	Kriteria rekabentuk asal:				
	(i) Kapasiti maksimum penumpang ialah 400 orang dengan bagasi 100kg/seorang.	-	-	-	-
	(ii) <i>Bridge Load</i> ialah 17.840 tan.	-	-	-	-
	(iii) Draf maksimum ialah 1.80m dan <i>freeboard</i> ialah 0.5 meter.	-	-	-	-
	(iv) Rujuk maklumat <i>weight estimation for pontoon</i> seperti di Appendix A.	-	-	-	-

2.0	<u>Kerja-Kerja Pendahuluan</u>				
2.1	Kerja-kerja pendahuluan yang terkandung dalam Syarat-Syarat Sebut Harga Untuk Kerja seperti dalam PK 2 Lampiran 2.5 (Kaedah Perolehan Kerajaan). Mengambil Insurans Kerja dan Insurans Tanggungan Awam serta bon pelaksanaan.	Pukal	-	-
2.1	Penyediaan semua kelengkapan yang perlu untuk pematuhan kepada prosedur/piawaian Akta Keselamatan & Kesihatan Pekerjaan 1994, Akta Kilang dan Jentera 1967 dan peraturan-peraturan yang dikuatkuasakan di SPCT.	Pukal	-	-
2.2	Laporan Kemajuan Projek setiap dua (2) minggu mengandungi butiran kemajuan dan gambar berwarna sehingga projek siap. Laporan hendaklah disemak dan diperakukan oleh perunding bertauliah .	Pukal	-	-
3.0	<u>Penyiasatan Dan Laporan Oleh Penyelam Profesional</u>				
3.1	Memeriksa struktur pontoon di bawah air bagi menyiasat tahap kerosakan. Lantikan penyelam profesional untuk menyiasat kerosakan struktur pontoon di bawah air, membuat tandaan pada sisi pontoon untuk menunjukkan posisi kerosakan. Mengemukakan laporan lengkap penyiasatan termasuk memplot tahap kerosakan setiap unit kompartmen pontoon beserta dengan gambar berwarna. Laporan ini hendaklah dimajukan kepada Pegawai Penguasa sebaik sahaja penyiasatan selesai.	Pukal	-	-
4.0	<u>Kerja-kerja Pembaikan</u>				
4.1	Mengemukakan cadangan pembaikan pontoon merangkumi rekabentuk, pelan-pelan, kaedah pembaikan dan bahan-bahan yang digunakan di tapak oleh perunding bertauliah . Rekabentuk ini hendaklah membolehkan pontoon tersebut kembali stabil pada draf yang selamat.	Pukal	-	-
4.2	Cadangan pembaikan pontoon oleh perunding bertauliah hendaklah disemak dan mendapat pengesahan oleh Ships	Pukal	-	-

Classification (Malaysia) Sdn Bhd.					
4.3	Mobilisasi, membekal tenaga mahir, bahan-bahan, alat kelengkapan, mesin, jentera, pengangkutan dan semua barang yang diperlukan bagi kerja-kerja pembaikan untuk menstabilkan Pontoon Utara.	Pukal	-	-
5.0	<u>Komponen Lain-lain</u>				
5.1	Memeriksa dan membaiki semua komponen pontoon seperti berikut:				
	(i) <i>Guide pile roller system</i> yang terdiri dari <i>mild steel bracket, steel box cover, rollers</i> dan <i>rubber set</i> diperiksa, dibaiki dan dipastikan berfungsi sepenuhnya serta selamat digunakan.	Pukal	-	-
	(ii) <i>Wire mesh</i> pada dua (2) sisi pontoon diperiksa, dibaiki dan dipastikan selamat untuk digunakan.	Set	2
	(iii) <i>Gangway</i> termasuk <i>anchor cable, hinges, ramp roller</i> dan lain-lain diperiksa, dibaiki dan dipastikan berfungsi sepenuhnya serta selamat digunakan. Memeriksa dan membaiki bumbung sekiranya ada kerosakan.	Pukal	-	-
6.0	<u>Kerja Mengecat</u>				
6.1	Memeriksa dan mengecat kesemua komponen pontoon yang karat atau terhakis.	Lot	-	-
7.0	<u>Pemeriksaan dan Pentauliahan</u>				
7.1	Mengadakan satu sesi pemeriksaan akhir sebelum penyerahan keseluruhan sistem pontoon untuk pengesahan kestabilan pontoon pada draf selamat yang dihadiri oleh kontraktor, perunding bertauliah, Ships Classification (Malaysia) Sdn Bhd dan Pegawai Penguasa.	Lot	-	-

8.0	<u>Pembersihan Tapak Kerja</u>				
8.1	Menyediakan pekerja, jentera dan segala peralatan bagi kerja-kerja pembersihan iaitu membuang semua sampah sarap dan bahan-bahan tidak perlu ke pusat pelupusan sampah yang diluluskan oleh Pihak Berkuasa Tempatan sepertimana yang diarahkan oleh Pengurus Besar SPPP atau wakilnya sesudah kerja-kerja pembaikan untuk menstabilkan Pontoon Utara di SPCT.	Pukal	-	-
9.0	<u>Nota</u>				
9.1	Kontraktor hendaklah memeriksa data/maklumat/pelan/keadaan pontoon. Pegawai Penguasa tidak bertanggungjawab terhadap sebarang kerugian sekiranya terdapat ketidaksempurnaan maklumat atau sepeertinya.	-	-	-	-
9.2	Kerja-kerja pembaikan mestilah dapat menstabilkan pontoon kembali kepada draf yang selamat. Kiraan kedalaman selamat untuk operasi labuhan feri dan kendalian hendaklah ditunjukkan dalam kiraan rekabentuk pembaikan serta ditunjukkan dalam pelan yang perlu disediakan oleh kontraktor.	-	-	-	-
9.3	Kontraktor hendaklah menghantar Pengesahan Jaminan Rekabentuk Penstabilan Semula Pontoon untuk selama Tempoh Setahun (1 Tahun) serentak dengan Tarikh Siap. Sekiranya draf kedalaman selamat berubah dalam tempoh tersebut, kontraktor hendaklah dengan kos sendiri membaiki pontoon atas arahan Pegawai Penguasa.	-	-	-	-
9.4	Kontraktor dikehendaki menyenaraikan kerja dalam tangan.	-	-	-	-
9.5	Kontraktor dikehendaki menyenaraikan peralatan/jentera milik syarikat.	-	-	-	-
9.6	Kontraktor dikehendaki menyenaraikan kakitangan teknikal dalam syarikat.	-	-	-	-
9.7	Kontraktor dikehendaki memberikan deraf work schedule bagi Kerja ini.	-	-	-	-
9.8	Kontraktor dikehendaki menyatakan	-	-	-	-

	tempoh pelaksanaan kerja yang tidak melebihi 16 minggu.				
9.9	Kontraktor dikehendaki memajukan brosur/katalog/maklumat bagi <i>material</i> yang dipilih seperti yang diminta oleh SPPP.	-	-	-	-
	*Jumlah Dibawa Ke Borang Sebut Harga				

* Harga tawaran adalah termasuk 6% GST

Catatan:

Jika ada butiran yang dikehendaki dalam Spesifikasi dan Skop Kerja tidak termasuk di dalam Ringkasan Sebut Harga ini. Harga butiran tersebut hendaklah disifatkan telah dimasukkan ke dalam salah satu butiran dalam Ringkasan Sebut Harga.

Ringgit Malaysia :

.....

- i. *No. Pendaftaran dengan CIDB
- ii. Harga yang ditawarkan adalah harga bersih; dan
- iii. Tarikh mula kerja dan tempoh pelaksanaan kerja

Saya/Kami dengan ini menawarkan untuk membekalkan kerja seperti tersebut di atas dengan harga yang telah disertakan. Saya/kami akan mematuhi Syarat-syarat Kerja yang ditetapkan bagi pelawaan ini.

Tanda tangan penyebut harga

Tarikh :

Nama :

Nombor Kad Pengenalan :

Alamat Syarikat :

No. Tel.

Cop Syarikat :

* No. Pendaftaran dengan CIDB perlu dinyatakan dengan mengikut Kod Bidang Pendaftaran yang telah dicatitkan di muka surat hadapan sebut harga ini. Sila sertakan sesalinan sijil pendaftaran dengan CIDB semasa penyerahan sebut harga tersebut.

Mustahak - Lihat Syarat-syarat Sebut Harga Untuk Kerja

SYARAT-SYARAT SEBUT HARGA UNTUK KERJA

1. PEMERIKSAAN TAPAK

Kontraktor disifatkan telah memeriksa dan meneliti tapak dan sekitarnya, bentuk dan jenis tapak, takat dan jenis kerja, bahan dan barang yang perlu bagi menyiapkan Kerja, cara-cara perhubungan dan laluan masuk ke tapak dan hendaklah mendapatkan sendiri segala maklumat yang perlu tentang risiko, luar jangkaan dan segala hal-keadaan yang mempengaruhi dan menjejaskan sebut harganya. Sebarang tuntutan yang timbul akibat daripada kegagalan Kontraktor mematuhi kehendak ini tidak akan dipertimbangkan.

2. INSURANS

2.1 Kontraktor hendaklah atas nama bersama SPPP dan Kontraktor perlu mengambil Insurans Liabiliti Awam dan Insuran Kerja bagi tempoh pelaksanaan Kerja ini. Kontraktor hendaklah juga mengemukakan Nombor Kod Pendaftaran dengan PERKESO.

2.2 Kontraktor hendaklah mengemukakan kepada Pegawai Penguasa SPPP atau Wakilnya semua polisi insurans dan Nombor Kod Pendaftaran dengan PERKESO yang tersebut di atas sebelum memulakan kerja. Bagaimanapun untuk tujuan memulakan Kerja sahaja, Nota-nota Perlindungan dan resit-resit bayaran premium adalah mencukupi. Sekiranya Kontraktor gagal mengemukakan semua polisi insurans selepas tempoh sah nota-nota perlindungan, tanpa sebarang yang munasabah, Pegawai Penguasa SPPP atau Wakilnya berhak mengambil tindakan yang bersesuaian.

3. PERATURAN PELAKSANAAN KERJA

Kerja-kerja yang dilaksanakan hendaklah mematuhi Spesifikasi, butir-butir kerja dalam Ringkasan Sebut Harga dan Syarat-syarat yang dinyatakan dalam Dokumen Sebut Harga ini dan arahan Pegawai Penguasa SPPP atau Wakilnya.

4. KEGAGALAN KONTRAKTOR MEMULAKAN KERJA

Sekiranya Kontraktor gagal memulakan kerja selepas tujuh (7) hari dari tarikh akhir tempoh mula kerja yang dinyatakan dalam Kontrak, tanpa sebab-sebab yang munasabah, Kontrak akan dibatalkan oleh Pegawai Penguasa SPPP atau Wakilnya dan tindakan akan diambil terhadap Kontraktor.

5. SUB-SEWA DAN MENYERAH HAK KERJA

Kontraktor tidak dibenarkan mengsub-sewakan Kerja kepada Kontraktor-kontraktor lain. Kontraktor tidak boleh menyerahkan apa-apa faedah di bawah Kontrak ini tanpa terlebih dahulu mendapatkan persetujuan bertulis daripada Pegawai Penguasa SPPP atau Wakilnya.

6. PENOLAKAN BAHAN, BARANG DAN MUTU HASIL KERJA OLEH PEGAWAI PENGUASA SPPP ATAU WAKILNYA

- 6.1 Pegawai Penguasa SPPP atau Wakilnya berhak menolak bahan, barang dan mutu hasil kerja dari jenis piawaian yang tidak menepati seperti diperihalkan dalam spesifikasi. Kontraktor hendaklah apabila diminta oleh Pegawai Penguasa SPPP atau Wakilnya, memberi kepadanya baucar-baucar dan/ atau perakuan ujian pengilang untuk membuktikan bahawa bahan-bahan dan barang-barang itu memenuhi Spesifikasi. Bahan, barang dan kerja-kerja yang ditolak hendaklah diganti dan sebarang kos tambahan yang terlibat hendaklah ditanggung oleh Kontraktor sendiri.
- 6.2 Kontraktor hendaklah dengan sepenuhnya atas perbelanjaan sendiri menyediakan sampel bahan dan barang-barang untuk ujian.
- 6.3 Tiada penggantian untuk peralatan, bahan dan cara kerja yang telah ditentukan di dalam Spesifikasi atau ditawarkan dan telah diterima, dibenarkan kecuali mendapat persetujuan daripada Pegawai Penguasa SPPP atau Wakilnya secara bertulis.

7. RINGKASAN SEBUT HARGA

- 7.1 Ringkasan Sebut Harga hendaklah menjadi sebahagian daripada Borang Sebut Harga ini dan hendaklah menjadi asas Jumlah Harga Sebut Harga.
- 7.2 Harga-harga dalam Ringkasan Sebut Harga hendaklah mengambil kira semua kos termasuk kos pengangkutan, cukai, duti, bayaran dan caj-caj lain perlu dan berkaitan bagi penyiapan Kerja dengan sempurnanya.
- 7.3 Tiada sebarang tuntutan akan dilayan bagi pelarasan harga akibat daripada perubahan kos buruh, bahan-bahan dan semua duti dan cukai Kerajaan, sama ada dalam tempoh sah sebut harga atau dalam tempoh Kerja.
- 7.4 Harga-harga dalam Ringkasan Sebut Harga yang dikemukakan oleh Kontraktor hendaklah tertakluk kepada persetujuan sebelumnya daripada Pegawai Penguasa SPPP atau Wakilnya tentang kemunasabahannya. Persetujuan sebelumnya itu dan apa-apa pelarasan kemudiannya kepada harga-harga dalam Ringkasan Sebut Harga hendaklah dibuat sebelum Kontrak dikeluarkan.
- 7.5 Apa-apa pelarasan harga dalam Ringkasan Sebut Harga menurut perenggan 7.4 tersebut di atas apa-apa kesilapan hisab dalam Ringkasan Sebut Harga hendaklah dilaras dan diperbetulkan sebelum Kontrak dikeluarkan. Jumlah amaun yang dilaraskan hendaklah sama dengan amaun jumlah harga pukal dalam borang Sebut Harga. Amaun jumlah harga pukal dalam Borang Sebut Harga hendaklah tetap tidak berubah.
- 7.6 Sekiranya Sebut Harga berasaskan senarai kuantiti sementara, pengukuran semula hendaklah dibuat dan harga Sebut Harga diselaraskan.

8. PERCANGGAHAN DAN KECUKUPAN DOKUMEN SEBUT HARGA

- 8.1 Dokumen Sebut Harga adalah dikira sebagai saling jelas-menjelas antara satu sama lain. Kontraktor hendaklah mengadakan segala yang perlu untuk melaksanakan kerja dengan sewajarnya sehinggalah siap mengikut tujuan dan maksud sebenar. Dokumen Sebut Harga pada keseluruhannya sama ada atau tidak tujuan dan maksud itu ada ditunjuk atau diperihal secara khusus, dengan syarat bahawa tujuan, maksud itu hendaklah difahamkan dengan munasabahnya dari Dokumen Sebut Harga itu.
- 8.2 Jika Kontraktor mendapati apa-apa percanggahan dalam Dokumen Sebut Harga, dia hendaklah merujuk kepada Pegawai Penguasa SPPP atau Wakilnya untuk mendapatkan keputusan.

9. KEGAGALAN KONTRAKTOR MENYIAPKAN KERJA DAN PENAMATAN PERLANTIKAN KONTRAKTOR

Pegawai Penguasa SPPP atau Wakilnya berhak membatalkan Kontrak sekiranya Kontraktor berada dalam keadaan berikut dan setelah menerima surat amaran daripada Pegawai Penguasa SPPP atau Wakilnya:

- (a) Sekiranya Kontraktor masih gagal menyiapkan Kerja dalam tempoh masa yang telah ditetapkan;
- (b) Kemajuan Kerja terlalu lembab tanpa apa-apa sebab yang munasabah;
- (c) Penggantungan perlaksanaan seluruh atau sebahagian Kerja, tanpa apa-apa sebab yang munasabah;
- (d) Tidak mematuhi arahan Pegawai Penguasa SPPP atau Wakilnya tanpa apa-apa alasan yang munasabah; dan
- (e) Apabila Kontraktor diisytiharkan bankrap oleh pihak yang sah.

10. PERUBAHAN KERJA

- 10.1 Pegawai Penguasa SPPP atau Wakilnya boleh menurut budi bicaranya mengeluarkan arahan-arahan yang berkehendakkan sesuatu perubahan kerja dengan secara bertulis. Tiada apa-apa perubahan yang dikeluarkan oleh Pegawai Penguasa SPPP atau Wakilnya atau yang disahkan kemudian oleh Pegawai Penguasa SPPP atau Wakilnya boleh membatalkan Sebut Harga ini.
- 10.2 Semua kerja perubahan dan/ atau tambahan yang diluluskan oleh Pegawai Penguasa SPPP atau Wakilnya akan diukur atau dinilai dengan menggunakan kadar harga yang ada dalam Senarai Kuantiti/ Ringkasan Sebut Harga. Jika terdapat sebarang kadar harga yang bersesuaian, kadar harga yang dipersetujui oleh Pegawai Penguasa SPPP atau Wakilnya dan Kontraktor hendaklah digunakan.

11. PERATURAN MEMBAYAR SELEPAS SIAP

Bayaran hanya akan dibayar setelah Kontraktor menyiapkan kerja dengan sepenuhnya dan diperakukan oleh Pegawai Penguasa SPPP atau wakilnya.

12. PEMATUHAN KEPADA UNDANG-UNDANG OLEH KONTRAKTOR

Kontraktor hendaklah mematuhi segala kehendak Undang-undang Kecil dan Undang-undang Berkanun dalam Malaysia semasa pelaksanaan kerja. Kontraktor tidak berhak menuntut sebarang kos dan bayaran tambahan kerana pematuhannya dengan syarat-syarat ini. Kontraktor juga perlu mematuhi Akta Keselamatan & Kesihatan Pekerjaan 1994 dan Akta Kilang dan Jentera 1967 serta peraturan-peraturan yang dikuatkuasakan di Swettenham Pier Cruise Terminal.

13. TEMPOH TANGGUNGAN KECACATAN (DLP)

13.1 Tempoh Tanggungan Kecacatan bagi sebut harga hendaklah sekurang-kurangnya enam (6) bulan dari tarikh kerja diperakukan siap.

13.2 Kontraktor dipertanggungjawabkan untuk memperbaiki kecacatan, ketidaksempurnaan, kekecutan atau apa-apa jua kerosakan lain yang mungkin kelihatan dan yang disebabkan oleh bahan atau barang atau mutu hasil kerja yang tidak menepati sebut harga ini apabila diarahkan oleh Pegawai Penguasa SPPP dan dalam masa yang berpatutan. Kontraktor hendaklah memperbaiki kecacatan, ketidaksempurnaan, kekecutan atau apa-apa jua kerosakan lain atas kos Kontraktor sendiri.

13.3 Sekiranya Kontraktor gagal memperbaiki kecacatan, ketidaksempurnaan, kekecutan atau apa-apa jua kerosakan lain seperti yang diarahkan, Pegawai Penguasa SPPP berhak memotong kos memperbaiki dari baki wang yang akan dibayar kepada kontraktor atau, jika baki itu tiada tidak mencukupi, mengeluarkan surat pengesyoran kepada Pusat Khidmat Kontraktor untuk menggantungkan pendaftaran Kontraktor, dan menghantar salinan-salinan surat tersebut kepada Pengarah Kerja Raya Negeri/Ketua Jabatan, Bahagian Pembangunan Bumiputera, Kementerian Kerja Raya dan Lembaga Pembangunan Industri Pembinaan.

14. PERAKUAN SIAP KERJA

Pegawai Penguasa SPPP hendaklah mengeluarkan Perakuan Siap Kerja sebaik sahaja kerja disiapkan dengan sempurna dan memuaskan. Tarikh siap kerja ini bermulanya Tempoh Tanggungan Kecacatan.

15. PERAKUAN SIAP MEMPERBAIKI KECACATAN

Pegawai Penguasa SPPP hendaklah mengeluarkan Perakuan Siap Membaiki Kecacatan sebaik sahaja kontraktor telah memperbaiki kecacatan, ketidaksempurnaan, kekecutan atau apa-apa jua kerosakan lain.

SURAT AKUAN PEMBIDA

Bagi

**SEBUT HARGA BIL. 19/2015 KERJA-KERJA PEMBAIKAN UNTUK MENSTABILKAN
PONTOON UTARA DI SWETTENHAM PIER CRUISE TERMINAL**

Saya,nombor kad pengenalanyang
mewakili nombor Pendaftaran

dengan ini mengisytiharkan bahawa saya atau mana-mana individu yang mewakili syarikat ini tidak akan menawar atau memberi rasuah kepada mana-mana individu dalam Suruhanjaya Pelabuhan Pulau Pinang atau mana-mana individu lain, sebagai sogokan untuk dipilih dalam tender/sebut harga* seperti di atas. Bersama-sama ini dilampirkan Surat Perwakilan Kuasa bagi saya mewakili syarikat seperti tercatat di atas untuk membuat pengisytiharan ini.

2. Sekiranya saya atau mana-mana individu yang mewakili syarikat ini didapati bersalah menawarkan atau memberi rasuah kepada mana-mana individu dalam Suruhanjaya Pelabuhan Pulau Pinang atau mana-mana individu lain sebagai sogokan untuk dipilih dalam tender/sebut harga* di atas, maka saya sebagai wakil syarikat bersetuju tindakan-tindakan berikut diambil:

- 2.1 penarikan balik tawaran kontrak bagi tender/sebut harga* di atas; atau
- 2.2 penamatan kontrak bagi tender/sebut harga* di atas; dan
- 2.3 lain-lain tindakan tatatertib mengikut peraturan perolehan Kerajaan.

3. Sekiranya terdapat mana-mana individu cuba meminta rasuah daripada saya atau mana-mana individu yang berkaitan dengan syarikat ini sebagai sogokan untuk dipilih dalam tender/sebut harga* seperti di atas, maka saya berjanji akan dengan segera melaporkan perbuatan tersebut kepada pejabat Suruhanjaya Pencegahan Rasuah Malaysia (SPRM) atau balai polis yang berhampiran.

Yang Benar,

Tanda tangan :

Nama :

No. Kad Pengenalan :

Cop Syarikat :

Catatan: * Potong mana yang tidak berkenaan.

SENARAI SEMAK KERJA

Sila Tandakan Bagi Dokumen-dokumen Yang Disertakan

Bil	Perkara/Dokumen	Untuk Ditanda Oleh Syarikat	Untuk Ditanda Oleh Jawatankuasa Pembuka Sebut Harga
1.	*Salinan Sijil Pendaftaran Dari Pusat Khidmat Kontraktor (Kerja)	<input type="checkbox"/>	<input type="checkbox"/>
2.	Salinan Sijil Taraf Bumiputera Dari Pusat Khidmat Kontraktor (Kerja)	<input type="checkbox"/>	<input type="checkbox"/>
3.	*Salinan Sijil Perakuan Pendaftaran Kontraktor (PKK) oleh CIDB	<input type="checkbox"/>	<input type="checkbox"/>
4.	*Salinan Sijil Perolehan Kerja Kerajaan (SPKK) oleh CIDB	<input type="checkbox"/>	<input type="checkbox"/>
5.	*Borang Sebut Harga Telah Diisi Dengan Lengkap (Termasuk nilai tawaran dan tempoh mula kerja) Dan Ditandatangani	<input type="checkbox"/>	<input type="checkbox"/>
6.	*Maklumat Penyebut Harga (Profil Syarikat)	<input type="checkbox"/>	<input type="checkbox"/>
7.	*Pematuhan Kepada Spesifikasi	<input type="checkbox"/>	<input type="checkbox"/>
8.	*Brosur/ Katalog/Maklumat <i>Material</i>	<input type="checkbox"/>	<input type="checkbox"/>
9.	*Senarai Kerja Dalam Tangan	<input type="checkbox"/>	<input type="checkbox"/>
10.	*Senarai Peralatan/ Jentera Milik Syarikat	<input type="checkbox"/>	<input type="checkbox"/>
11.	*Senarai Kakitangan Teknikal	<input type="checkbox"/>	<input type="checkbox"/>
12.	*Deraf <i>Work Schedule</i> Bagi Kerja Ini	<input type="checkbox"/>	<input type="checkbox"/>
13.	*Salinan Penyata Bulanan Akaun Bank bagi Tiga (3) Bulan Terakhir (Jun 2015, Julai 2015 & Ogos 2015)	<input type="checkbox"/>	<input type="checkbox"/>
14.	*Surat Akuan Pembida (SPRM)	<input type="checkbox"/>	<input type="checkbox"/>

PENGESAHAN OLEH SYARIKAT

Dengan ini saya mengesahkan bahawa saya telah membaca dan memahami semua syarat-syarat dan terma yang dinyatakan di dalam dokumen sebut harga. Semua maklumat yang dikemukakan adalah benar.

Tanda tangan :

Nama :

Jawatan :

Tarikh :

**UNTUK KEGUNAAN
SURUHANJAYA PELABUHAN PULAU PINANG**

Jawatankuasa Pembuka Sebut Harga mengesahkan penerimaan dokumen bertanda kecuali bagi perkara bil.(jika ada)

Tanda tangan:

Nama :

Tarikh :

Tanda tangan:

Nama :

Tarikh :

Tanda tangan:

Nama :

Tarikh :

Nota: Dokumen yang bertanda * adalah wajib disertakan dan dipatuhi semasa penghantaran dokumen sebut harga. Dokumen sebut harga yang tidak lengkap tidak akan dipertimbangkan.

**KLAUSA PENCEGAHAN RASUAH DALAM DOKUMEN
PEROLEHAN KERAJAAN**

“Termination on Corruption, Unlawful or Illegal Activities

(a) Without prejudice to any other rights of the Government, if the [Company/Firm], its personnel, servants or employees is convicted by a court of law for corruption or unlawful or illegal activities in relation to this [Agreement/Contract] or any other agreement that the [Company/Firm] may have with the Government, the Government shall be entitled to terminate this [Agreement/Contract] at any time, by giving immediate written notice to that effect to the [Company/Firm].

(b) Upon such termination, the Government shall be entitled to all losses, costs, damages and expenses (including any incidental costs and expenses) incurred by the Government arising from such termination.

(c) For the avoidance of doubt, the Parties hereby agree that the [Company/Firm] shall not be entitled to any form of losses including loss of profit, damages, claims or whatsoever upon termination of this [Agreement/Contract].”

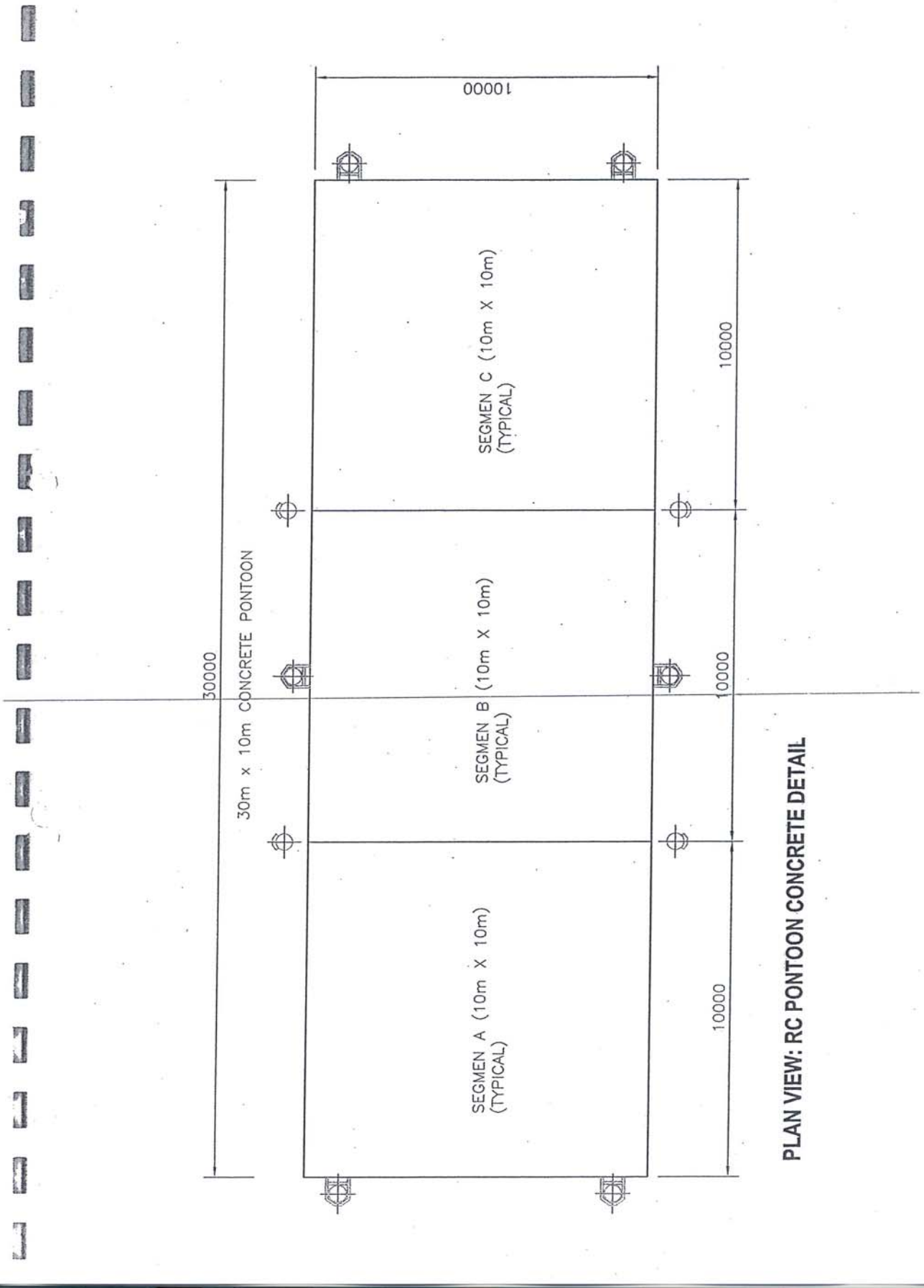

PLAN VIEW: RC PONTOON CONCRETE DETAIL

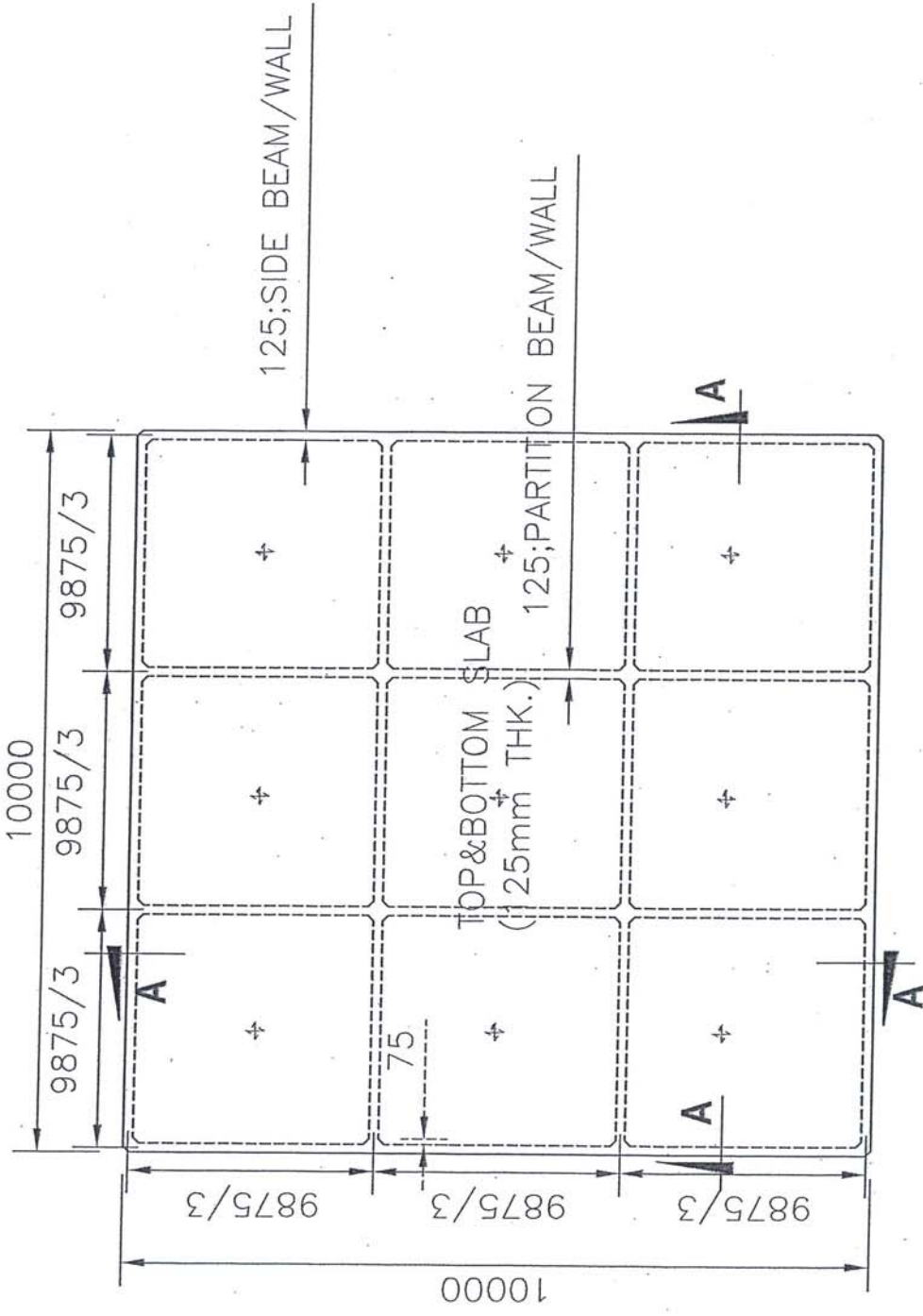

PLAN VIEW: DIMENSION OF EACH SEGMENT (TYPICAL)

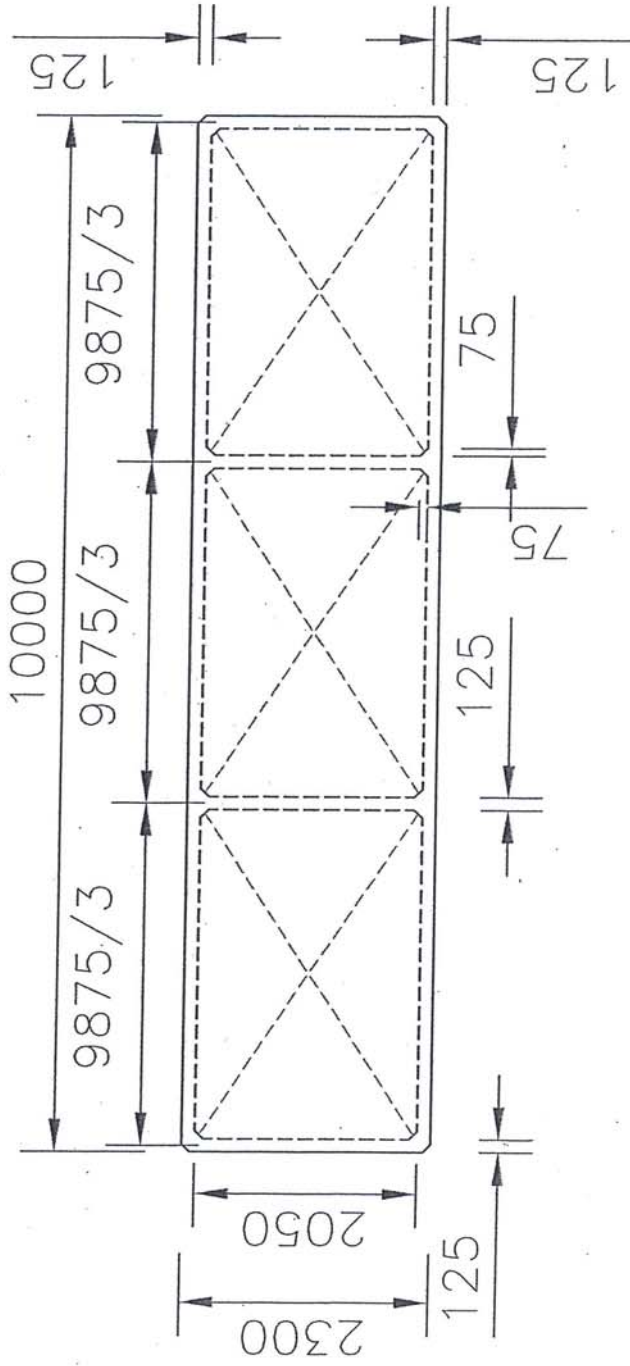

SECTION A-A: DIMENSION OF EACH SEGMENT (TYPICAL)

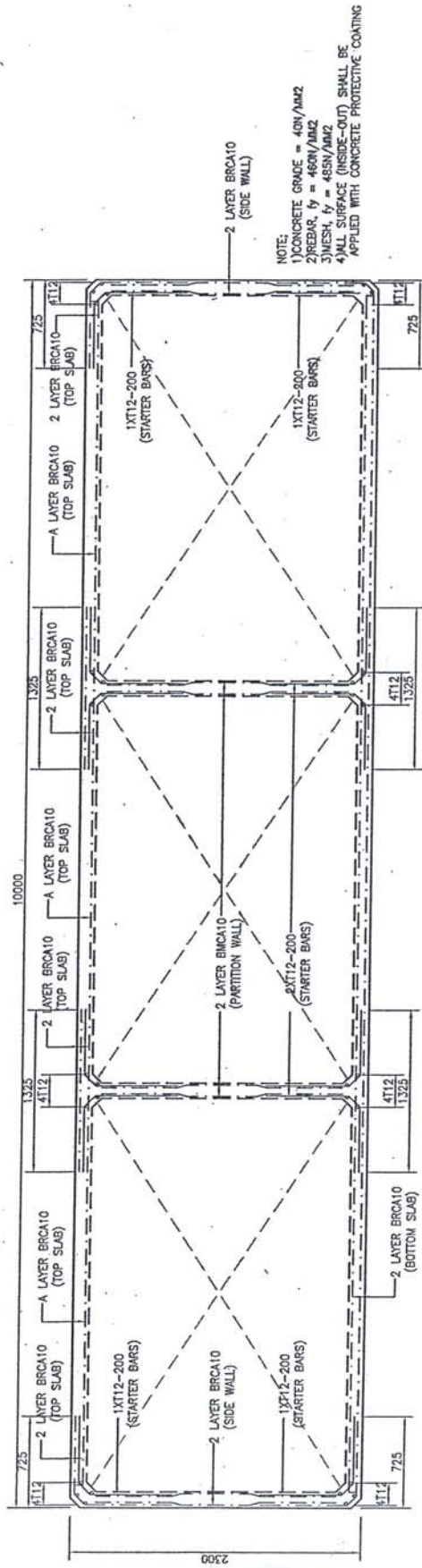

SECTION A-A: REINFORCEMENT DETAIL OF EACH SEGMENT (TYPICAL)

**Weight estimation for Pontoon**

Assumptions :

Density for concrete : 2.5 tonnes/m³
Density for foam : 0.088 tonnes/m³

-Each Unit (10mx10mx2.3m)

$$\begin{aligned} \text{-Volume spacing injected by foam} &= 20.56\text{m}^3 \times 9 \\ &= 185.05\text{m}^3 \end{aligned}$$

$$\begin{aligned} \text{-Weight of foam} &= 185.05\text{m}^3 \times 0.088 \text{ tonnes/m}^3 \\ &= 16.28 \text{ tonnes} \end{aligned}$$

$$\text{-Volume Reinforced Concrete} = 44.95\text{m}^3$$

$$\begin{aligned} \text{-Weight of Reinforced Concrete} &= 44.95\text{m}^3 \times 2.5 \text{ tonnes/m}^3 \\ &= 112.375 \text{ tonnes} \end{aligned}$$

$$\begin{aligned} \text{Total Weight for each unit} &= 16.28 + 112.375 \\ &= 128.655 \text{ tonnes} \end{aligned}$$

$$\begin{aligned} \text{Total weight for 3 units} &= 3 \times 128.655 \\ &= 385.965 \text{ tonnes} \end{aligned}$$